



Omega 1441 Movement Parts (1)

Compiled by EmmyWatch - <https://www.emmywatch.com>

CALIBRE – KALIBER – CALIBRE

1441 A

Calibre de base 1430 A – Basiskaliber 1430 A – Basic calibre 1430 A

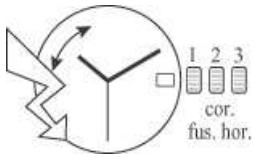
<p>10¹/₂''' ø 23,30 mm</p> <p>Hauteur mouvement Werkhöhe Movement height</p>	 <p>1 2 3 cor. fus. hor.</p>
<p>Hauteur sur pile / Höhe auf Batterie / Height on battery Nombre de rubis / Anzahl Rubine / Number of jewels Fréquence / Frequenz / Frequency</p>	<p>2,45 mm</p> <p>2,60 mm 6 32'768 Hz</p>

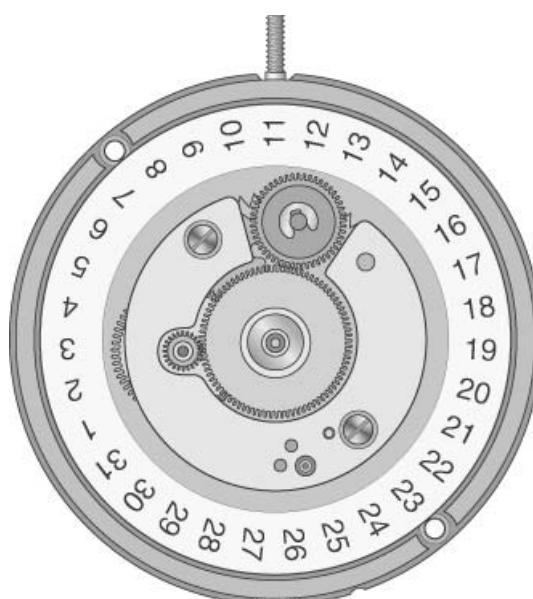

Français
 Deutsch
 English

Listes des fournitures – Bestandteilliste – Spare parts list

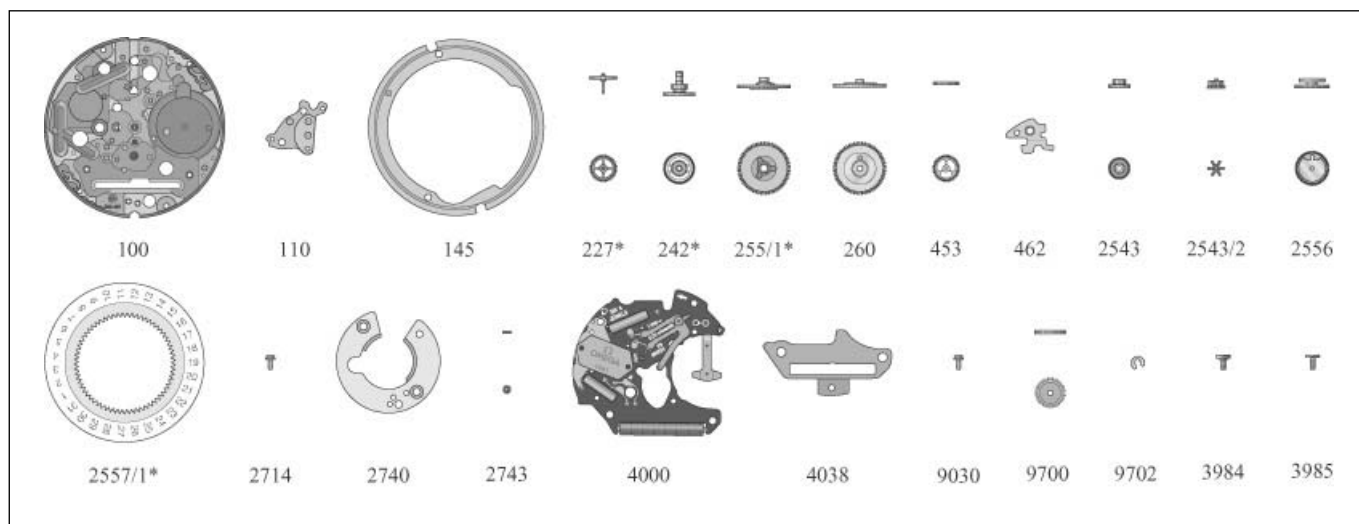

Cal.	No SAV	Désignation	Bezeichnung	Designation
1441	100	Platine, empierrée	Werkplatte, mit Steinen	Main plate, jewelled
1441	110	Pont de rouage	Räderwerkbrücke	Wheel train bridge
1441	145	Support de cadran	Zifferblattauflage	Dial support
1441	227	Roue de seconde, H2 (3,65 mm)	Sekundenrad, H2 (3,65 mm)	Second wheel, H2 (3.65 mm)
1441	227H3	Roue de seconde, H3 (3,90 mm)	Sekundenrad, H3 (3,90 mm)	Second wheel, H3 (3.90 mm)
1441	242	Chaussée avec entraîneur, H2 (2,01 mm)	Minutenrohr mit Mitnehmer, H2 (2,01 mm)	Cannon pinion with driver, H2 (2.01 mm)
1441	242H3	Chaussée avec entraîneur, H3 (2,26 mm)	Minutenrohr mit Mitnehmer, H3 (2,26 mm)	Cannon pinion with driver, H3 (2.26 mm)
1441	2543	Roue intermédiaire de quantième	Datum-Zwischenrad	Intermediate date wheel
1441	2543/2	Roue intermédiaire supplémentaire de quantième	Zusatz-Zwischenrad für Datum	Additional intermediate date wheel
1441	255/1	Roue des heures, H2 (0,97mm)	Stundenrad, H2 (0,97 mm)	Hour wheel, H2 (0.97 mm)
1441	255/1H3	Roue des heures, H3 (1,22mm)	Stundenrad, H3 (1,22 mm)	Hour wheel, H3 (1.22 mm)
1441	2556	Roue entraîneuse de l'indicateur de quantième	Datumanzeiger-Mitnehmerrad	Date indicator driving wheel
1441	2557/1*	Indicateur de quantième	Datumanzeiger	Date indicator
1441	260	Roue de minuterie	Wechselrad	Minute wheel
1441	2714	Tenon renvoi correcteur	Lagerstift für Korrektor-Verbindungsrad	Stud for corrector setting wheel
1441	2740	Plaque de maintien pour mécanisme quantième	Halteplatte für Datum-Mechanismus	Date mechanism maintaining plate
1441	2743	Renvoi intermédiaire du correcteur de quantième	Datumkorrektor-Zwischen-Verbindungsrad	Date corrector intermediate setting wheel
1441	4000	Module électronique	Elektronik-Baugruppe	Electronic module
1441	4038	Ecran magnétique, supérieur	Magnetschirm, oben	Magnetic screen, upper
1441	453	Renvoi intermédiaire	Zwischen-Zeigerstellrad	Intermediate setting wheel
1441	462	Pont de rouage de minuterie	Wechselradbrücke	Minute train bridge
1435	9030	Tube de centre	Zentrumlagerrohr	Centre tube
1441	9700	Roue correctrice heures	Stundenkorrektionsrad	Hour corrector wheel
1441	9702	Clavette pour roue correctrice	Klemmscheibe für Stundenkorrektionsrad	Spring-clip for hour corrector wheel
0000	3984	Vis de support de cadran	Schraube für Zifferblattauflage	Screw for dial support
0000	3984	Vis de pont de rouage de minuterie	Schraube für Wechselradbrücke	Screw for minute train bridge
0000	3985	Vis de plaque de maintien pour mécanisme quantième	Schraube für Halteplatte für Datum-Mechanismus	Screw for date mechanism maintaining plate

* Plusieurs versions disponibles / Verschiedene Versionen erhältlich / Several versions available

Remarque: Tous les autres composants sont identiques au calibre de base 1430A. Voir guide technique du calibre 1430A.
 Bemerkung: Alle anderen Teile sind identisch mit dem Basiskaliber 1430A. Siehe technische Anleitung Kaliber 1430A.
 Remark: All other components are identical with the basic calibre 1430A. See technical guide calibre 1430A.

Thermo-compensation – Thermo-Kompensation – Thermo-Compensation

Contrôle de marche

Contrôler la marche de la manière suivante:

- Mettre la montre à l'heure exacte.
- Stocker la montre pour une durée d'environ un mois.
- Relever l'état par rapport à la même référence que pour la mise à l'heure.
- Calculer la marche M en s/mois
Si $M > 0,8$ s/mois, corriger l'état
Si $M < 0,8$ s/mois, ne pas corriger l'état.

Correction de la marche

La montre dispose du système de réglage manuel suivant:

Voir figure

A partir de «M» qui représente la marche en secondes par mois (s/m), il faut calculer le nombre d'impulsions de correction «N».

$$\frac{M \text{ s/m}}{0,33 \text{ s/m}} = N \text{ arrondi au nombre entier le plus proche}$$

«N» a le même signe que «M».

Pour corriger, il faut :

- Tirer la tige en position 3.
- Presser N fois sur la lame de contact. Presser la lame de contact + pour obtenir une avance, presser la lame de contact – pour obtenir un retard.
- Repousser la tige.
- L'aiguille des secondes attend 5 secondes et ensuite rattrape.

La programmation n'est pas perdue lors du changement de pile.

Le mouvement indique l'approche de la fin de vie de la pile par avance de l'aiguille des secondes toutes les 5 secondes.

Gangkontrolle

Den Gang auf folgende Art kontrollieren:

- Die Uhr nach einer präzisen Zeitquelle auf die genaue Zeit stellen.
- Die Uhr etwa einen Monat lang lagern.
- Die angezeigte Zeit mit der zum Einstellen benützten Zeitquelle vergleichen.
- Den Gang M in s/Monat errechnen
Wenn $M > 0,8$ s/Monat ist, den Gang korrigieren.
Wenn $M < 0,8$ s/Monat ist, den Gang nicht korrigieren.

Korrektur des Ganges

Die Uhr hat ein von Hand bedienbares Regulierringsystem:

Siehe Abbildung

Ausgehend von «M», dem Gang in Sekunden pro Monat (s/m), muss die Anzahl der Korrekturimpulse «N» errechnet werden.

$$\frac{M \text{ s/m}}{0,33 \text{ s/m}} = N \text{ auf- oder abgerundet auf die nächstliegende ganze Zahl}$$

«N» hat das gleiche Vorzeichen wie «M».

Zur Gangkorrektur:

- Stellwelle in Position 3 ziehen.
- N-mal die Kontaktfeder drücken, Kontaktfeder drücken um einen Vorgehen zu erreichen, – Kontaktfeder drücken um einen Nachgehen zu erreichen.
- Stellwelle zurückdrücken.
- Der Sekundenzeiger bleibt 5 Sekunden stehen und holt dann diese Zeit auf.

Die Programmierung geht beim Batteriewechsel nicht verloren.

Dieses Uhrwerk zeigt das Bevorstehende Ende einer Batteriebensdauer mit ruckartigem Vorrücken des Sekundenzeigers in 5-Sekundenschritten.

Checking the rate

Check the rate in the following manner:

- Set the watch to exact time.
- Stock the watch for a duration of about 1 month.
- Check the watch by the same time reference which was used for the time setting.
- Calculate the rate M in sec/month.
If $M > 0.8$ sec/month, correct the rate.
If $M < 0.8$ sec/month, no need to correct the rate.

Correcting the rate

The watch possesses a manual regulation system:

See illustration

Going from «M» which represents the rate in seconds per month (s/m), we have to calculate the number of correction impulses «N».

$$\frac{M \text{ s/m}}{0,33 \text{ s/m}} = N \text{ rounded to the next full number}$$

«N» has the same sign as «M» (+ or -).

For correction:

- Pull the crown out to position 3 (handsetting position).
- Press N times on the spring arm. Press + spring arm to achieve a gain, press – spring arm to achieve a loss.
- Push the crown back in.
- The second hand does not move for 5 seconds and then advances 5 seconds in quick succession.

The programming is not lost when changing the battery.

The movements indicate the approaching end of the battery life by the jerky motion of the second hand, which moves forward in 5 seconds' steps.

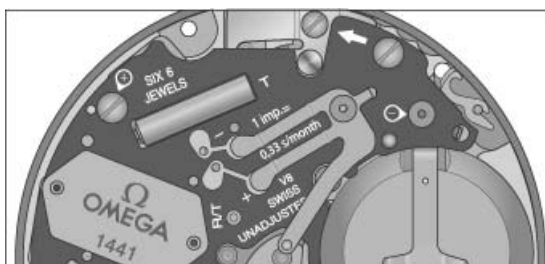

Listes des fournitures – Bestandteilliste – Spare parts list

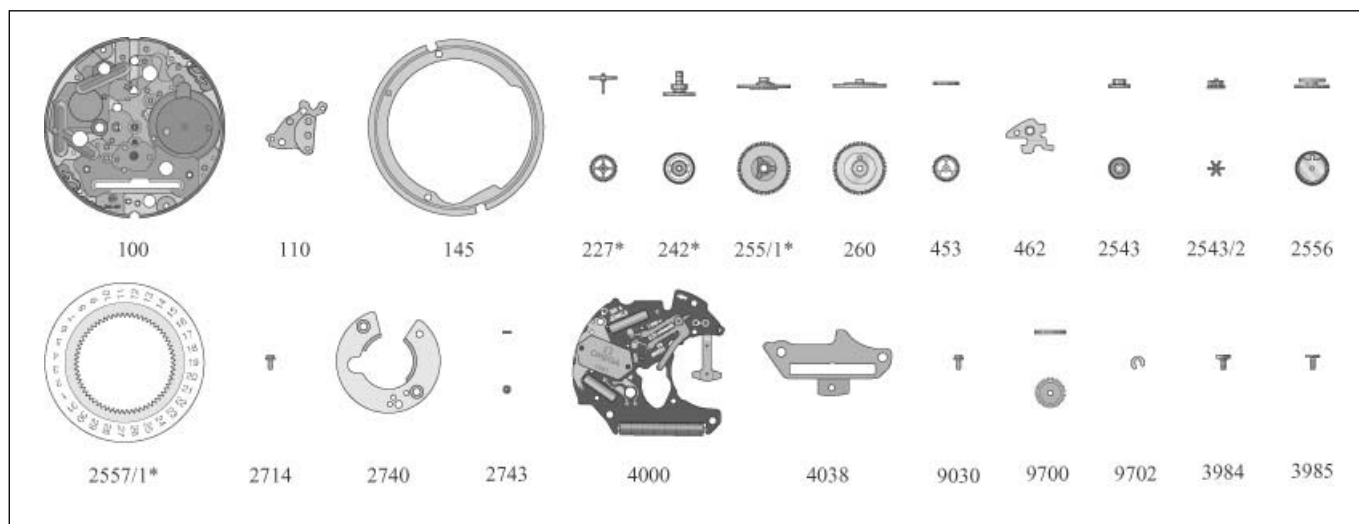

Cal.	No SAV	Désignation	Bezeichnung	Designation
1441	100	Platine, empierrée	Werkplatte, mit Steinen	Main plate, jewelled
1441	110	Pont de rouage	Räderwerkbrücke	Wheel train bridge
1441	145	Support de cadran	Zifferblattauflage	Dial support
1441	227	Roue de seconde, H2 (3,65 mm)	Sekundenrad, H2 (3,65 mm)	Second wheel, H2 (3.65 mm)
1441	227H3	Roue de seconde, H3 (3,90 mm)	Sekundenrad, H3 (3,90 mm)	Second wheel, H3 (3.90 mm)
1441	242	Chaussée avec entraîneur, H2 (2,01 mm)	Minutenrohr mit Mitnehmer, H2 (2,01 mm)	Cannon pinion with driver, H2 (2.01 mm)
1441	242H3	Chaussée avec entraîneur, H3 (2,26 mm)	Minutenrohr mit Mitnehmer, H3 (2,26 mm)	Cannon pinion with driver, H3 (2.26 mm)
1441	2543	Roue intermédiaire de quantième	Datum-Zwischenrad	Intermediate date wheel
1441	2543/2	Roue intermédiaire supplémentaire de quantième	Zusatz-Zwischenrad für Datum	Additional intermediate date wheel
1441	255/1	Roue des heures, H2 (0,97mm)	Stundenrad, H2 (0,97 mm)	Hour wheel, H2 (0.97 mm)
1441	255/1H3	Roue des heures, H3 (1,22mm)	Stundenrad, H3 (1,22 mm)	Hour wheel, H3 (1.22 mm)
1441	2556	Roue entraîneuse de l'indicateur de quantième	Datumanzeiger-Mitnehmerrad	Date indicator driving wheel
1441	2557/1*	Indicateur de quantième	Datumanzeiger	Date indicator
1441	260	Roue de minuterie	Wechselrad	Minute wheel
1441	2714	Tenon renvoi correcteur	Lagerstift für Korrektor-Verbindungsrad	Stud for corrector setting wheel
1441	2740	Plaque de maintien pour mécanisme quantième	Halteplatte für Datum-Mechanismus	Date mechanism maintaining plate
1441	2743	Renvoi intermédiaire du correcteur de quantième	Datumkorrektor-Zwischen-Verbindungsrad	Date corrector intermediate setting wheel
1441	4000	Module électronique	Elektronik-Baugruppe	Electronic module
1441	4038	Ecran magnétique, supérieur	Magnetschirm, oben	Magnetic screen, upper
1441	453	Renvoi intermédiaire	Zwischen-Zeigerstellrad	Intermediate setting wheel
1441	462	Pont de rouage de minuterie	Wechselradbrücke	Minute train bridge
1435	9030	Tube de centre	Zentrumlagerrohr	Centre tube
1441	9700	Roue correctrice heures	Stundenkorrektionsrad	Hour corrector wheel
1441	9702	Clavette pour roue correctrice	Klemmscheibe für Stundenkorrektionsrad	Spring-clip for hour corrector wheel
0000	3984	Vis de support de cadran	Schraube für Zifferblattauflage	Screw for dial support
0000	3984	Vis de pont de rouage de minuterie	Schraube für Wechselradbrücke	Screw for minute train bridge
0000	3985	Vis de plaque de maintien pour mécanisme quantième	Schraube für Halteplatte für Datum-Mechanismus	Screw for date mechanism maintaining plate

* Plusieurs versions disponibles / Verschiedene Versionen erhältlich / Several versions available

Remarque: Tous les autres composants sont identiques au calibre de base 1430A. Voir guide technique du calibre 1430A.
 Bemerkung: Alle anderen Teile sind identisch mit dem Basiskaliber 1430A. Siehe technische Anleitung Kaliber 1430A.
 Remark: All other components are identical with the basic calibre 1430A. See technical guide calibre 1430A.

Thermo-compensation – Thermo-Kompensation – Thermo-Compensation

Contrôle de marche

Contrôler la marche de la manière suivante:

- Mettre la montre à l'heure exacte.
- Stocker la montre pour une durée d'environ un mois.
- Relever l'état par rapport à la même référence que pour la mise à l'heure.
- Calculer la marche M en s/mois
Si $M > 0,8$ s/mois, corriger l'état
Si $M < 0,8$ s/mois, ne pas corriger l'état.

Correction de la marche

La montre dispose du système de réglage manuel suivant:

Voir figure

A partir de «M» qui représente la marche en secondes par mois (s/m), il faut calculer le nombre d'impulsions de correction «N».

$$\frac{M \text{ s/m}}{0,33 \text{ s/m}} = N \text{ arrondi au nombre entier le plus proche}$$

«N» a le même signe que «M».

Pour corriger, il faut :

- Tirer la tige en position 3.
- Presser N fois sur la lame de contact. Presser la lame de contact + pour obtenir une avance, presser la lame de contact – pour obtenir un retard.
- Repousser la tige.
- L'aiguille des secondes attend 5 secondes et ensuite rattrape.

La programmation n'est pas perdue lors du changement de pile.

Le mouvement indique l'approche de la fin de vie de la pile par avance de l'aiguille des secondes toutes les 5 secondes.

Gangkontrolle

Den Gang auf folgende Art kontrollieren:

- Die Uhr nach einer präzisen Zeitquelle auf die genaue Zeit stellen.
- Die Uhr etwa einen Monat lang lagern.
- Die angezeigte Zeit mit der zum Einstellen benützten Zeitquelle vergleichen.
- Den Gang M in s/Monat errechnen
Wenn $M > 0,8$ s/Monat ist, den Gang korrigieren.
Wenn $M < 0,8$ s/Monat ist, den Gang nicht korrigieren.

Korrektur des Ganges

Die Uhr hat ein von Hand bedienbares Regulierringsystem:

Siehe Abbildung

Ausgehend von «M», dem Gang in Sekunden pro Monat (s/m), muss die Anzahl der Korrekturimpulse «N» errechnet werden.

$$\frac{M \text{ s/m}}{0,33 \text{ s/m}} = N \text{ auf- oder abgerundet auf die nächstliegende ganze Zahl}$$

«N» hat das gleiche Vorzeichen wie «M».

Zur Gangkorrektur:

- Stellwelle in Position 3 ziehen.
- N-mal die Kontaktfeder drücken, Kontaktfeder drücken um einen Vorgehen zu erreichen, – Kontaktfeder drücken um einen Nachgehen zu erreichen.
- Stellwelle zurückdrücken.
- Der Sekundenzeiger bleibt 5 Sekunden stehen und holt dann diese Zeit auf.

Die Programmierung geht beim Batteriewechsel nicht verloren.

Dieses Uhrwerk zeigt das Bevorstehende Ende einer Batteriebensdauer mit ruckartigem Vorrücken des Sekundenzeigers in 5-Sekundenschritten.

Checking the rate

Check the rate in the following manner:

- Set the watch to exact time.
- Stock the watch for a duration of about 1 month.
- Check the watch by the same time reference which was used for the time setting.
- Calculate the rate M in sec/month.
If $M > 0.8$ sec/month, correct the rate.
If $M < 0.8$ sec/month, no need to correct the rate.

Correcting the rate

The watch possesses a manual regulation system:

See illustration

Going from «M» which represents the rate in seconds per month (s/m), we have to calculate the number of correction impulses «N».

$$\frac{M \text{ s/m}}{0,33 \text{ s/m}} = N \text{ rounded to the next full number}$$

«N» has the same sign as «M» (+ or -).

For correction:

- Pull the crown out to position 3 (handsetting position).
- Press N times on the spring arm. Press + spring arm to achieve a gain, press – spring arm to achieve a loss.
- Push the crown back in.
- The second hand does not move for 5 seconds and then advances 5 seconds in quick succession.

The programming is not lost when changing the battery.

The movements indicate the approaching end of the battery life by the jerky motion of the second hand, which moves forward in 5 seconds' steps.

