



Baumgartner 1582,1582-31/7 Movement Parts (1)

Compiled by EmmyWatch - <https://www.emmywatch.com>

Cal.
1582 31/7

13^{1/2}'''
seconde au centre directe
système automatique breveté
double calendrier

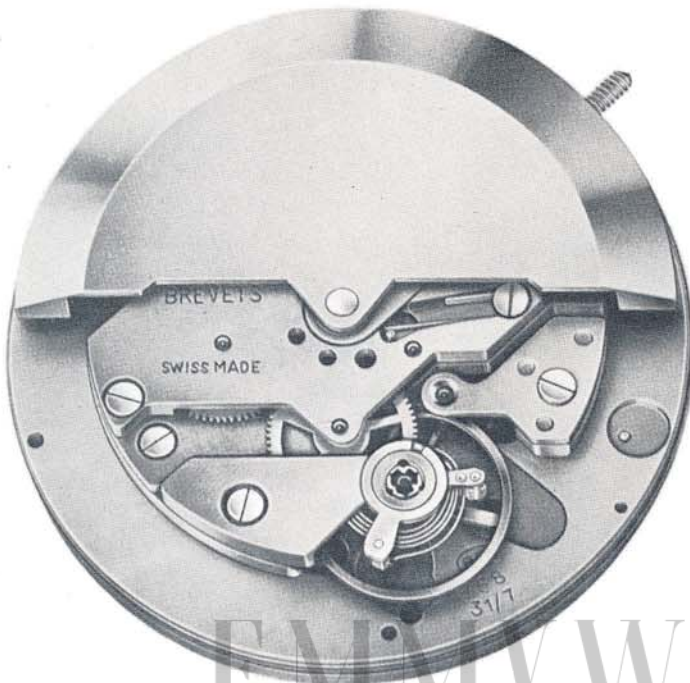

EMMYWATCH

VINTAGE RESTORATIONS



Baumgartner frères S.A.
2540 Grenchen/Suisse

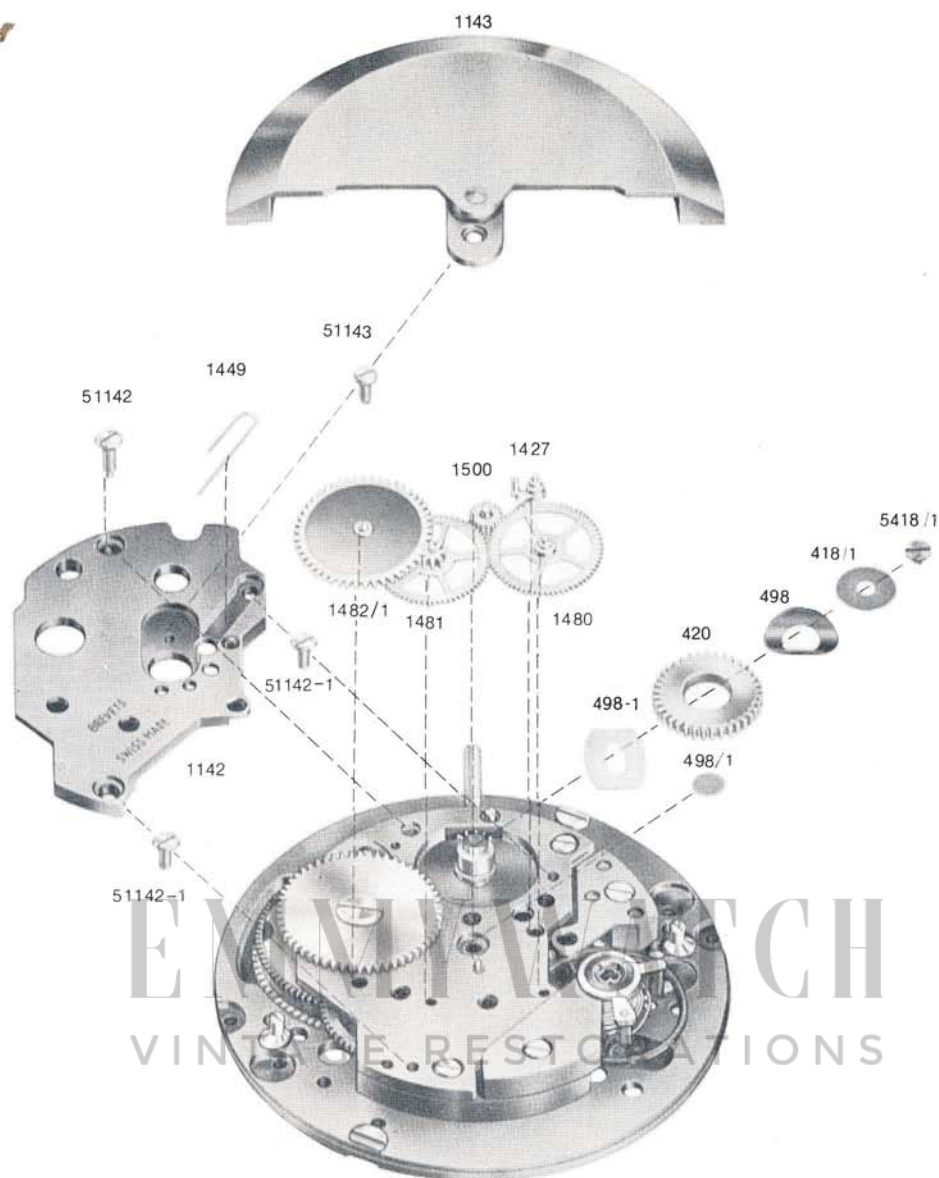

Le réglage des disques s'effectue de la façon suivante avec le correcteur rapide

- Tirer la couronne sur la position de «mise à l'heure».
- Un bref recul de l'aiguille (env. 30 min.) et la date saute d'un jour.
- Pour faire sauter les jours suivants, il suffit de faire revenir l'aiguille en avant (env. 30 min.) après le premier changement et de la faire à nouveau reculer (env. 30 min.).
- Un nouveau changement de date est ainsi opéré.
- Si la correction du disque des jours est nécessaire, les aiguilles doivent être tournées en avant pour 24 heures complètes.
- La correction du disque des jours doit être effectuée en premier et, ensuite seulement, celle du disque des dates.



Cal. 1582 automatique

13 $\frac{1}{2}$ ''' seconde au centre directe,
système automatique (breveté)
avec ou sans calendrier à bague incrusté

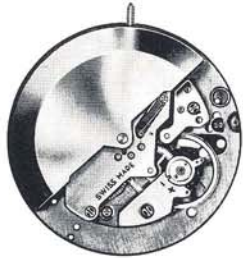

13 $\frac{1}{2}$ ''' cal. 1582

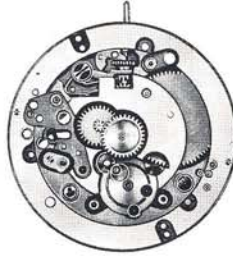

13 $\frac{1}{2}$ ''' cal. 1582 calendrier à bague

Caractéristiques du calibre:

Aiguillage:	Hauteur chaussée	2,37
Ajustements d'aiguilles:		
	Chaussée, diamètre ajustement aiguille	1,10
	Canon, diamètre ajustement aiguille	1,60
	Roue de seconde au centre, diamètre pivot	0,21
Balancier:	Diamètre	9,40
	Epaisseur	0,60
Barillet:	Diamètre intérieur barillet	10,95
	Hauteur du vide	1,34
	Diamètre bonde de l'arbre	3,50
Cadran:	Cadrans à pieds et cadrans vissés	
	Diamètre du trou de pieds de cadran dans la platine	1,10 ⁺¹
Dimensions de la cage:		
	Dimension totale	31,15
	Dimension encageage	30,70
	Dimension masse oscillante	30,00
	Epaisseur filet	0,90
	Hauteur sur ponts	5,60
	Hauteur maximum	6,60
Echappements:	A plateau et à doigt	
Empierrage:	1 rubis Pare-choc	
	17 et 21 rubis avec ou sans Pare-choc	
	17 rubis: 11 pierres chassées mouvement	
	2 pierres chassées roue entraîneuse	
	Chassé par BFG: 1 pierre dans la masse oscillante	
	21 rubis: 11 pierres chassées mouvement	
	2 pierres chassées roue entraîneuse	
	2 pierres chassées roue de réduction	
	2 pierres chassées roue d'armage	
	Chassé par BFG: 1 pierre dans la masse oscillante	
Réglage:	Spiral No CGS 0,68	18'000 Ah

Ressort de barillet:

Hauteur	1,25
Epaisseur	0,1225
Longueur	345
Moment sur le barillet Mo	1000 gr mm
Moment sur le barillet M 3,5	780 gr mm
Ressort Huile Moebius	

Ressort de freinage:

Hauteur	1,15
Epaisseur	0,2175
Longueur	36
Glissement	1248 gr mm
Bride graisse Moebius Mu 117	

Tige de remontoir:

Longueur totale	13,55
Filetage	1,20
Pas	0,28

*= c 158
except AUTO / DATE*

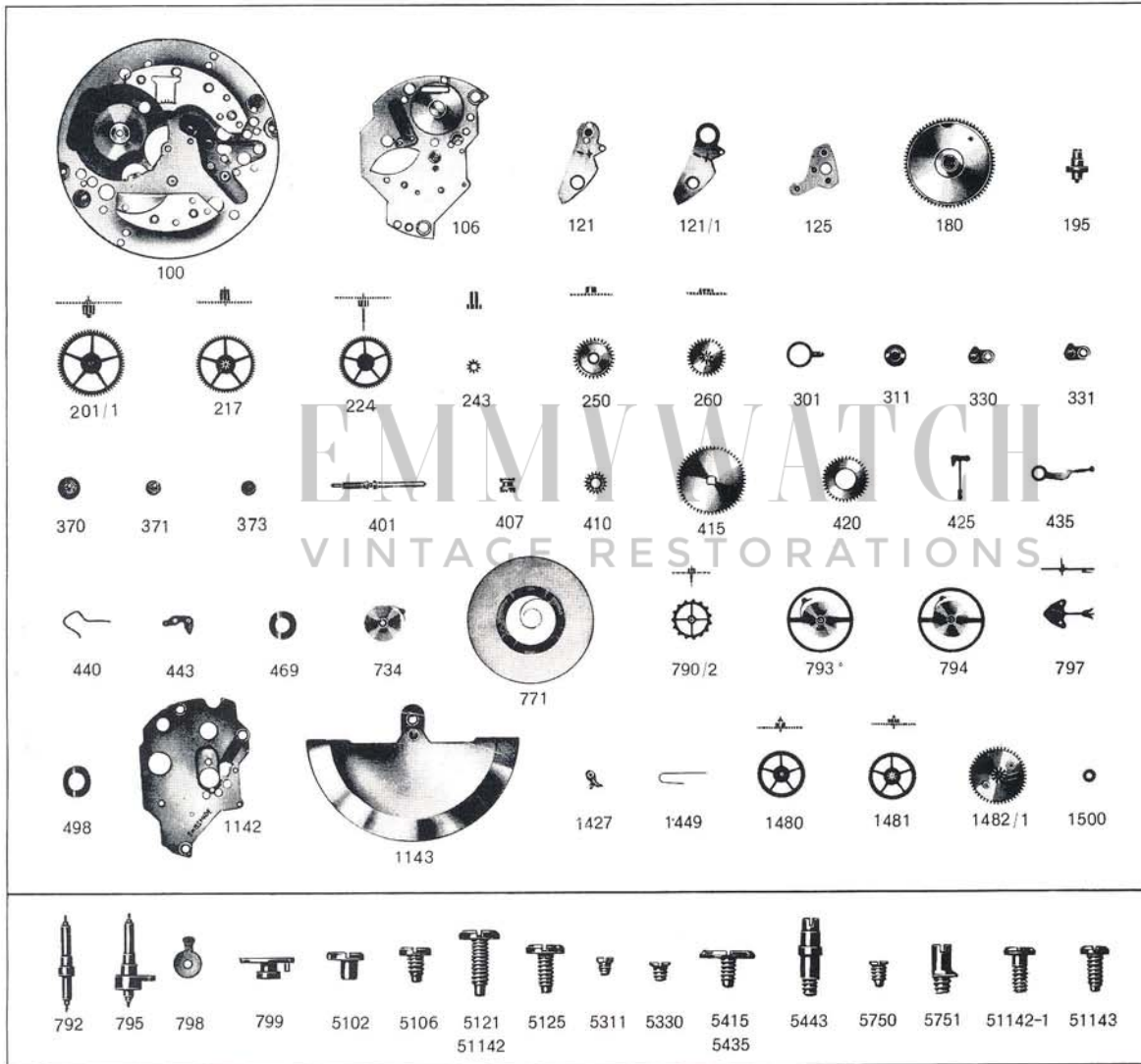

Calendrier à bague incrusté

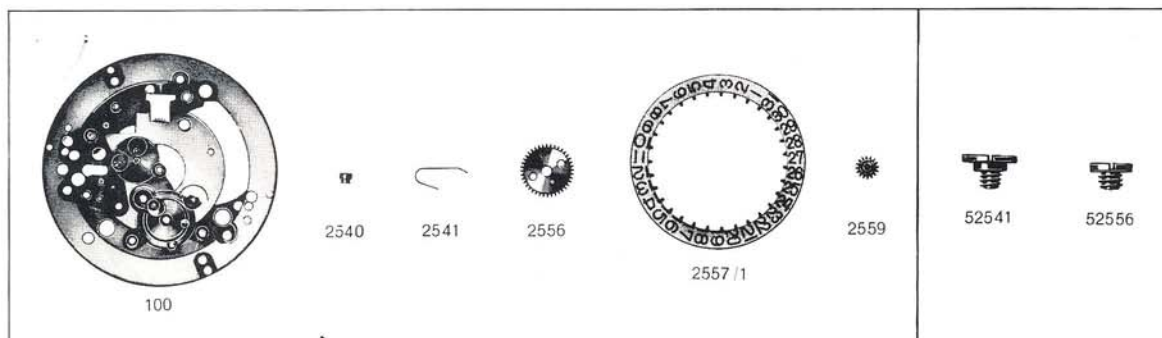

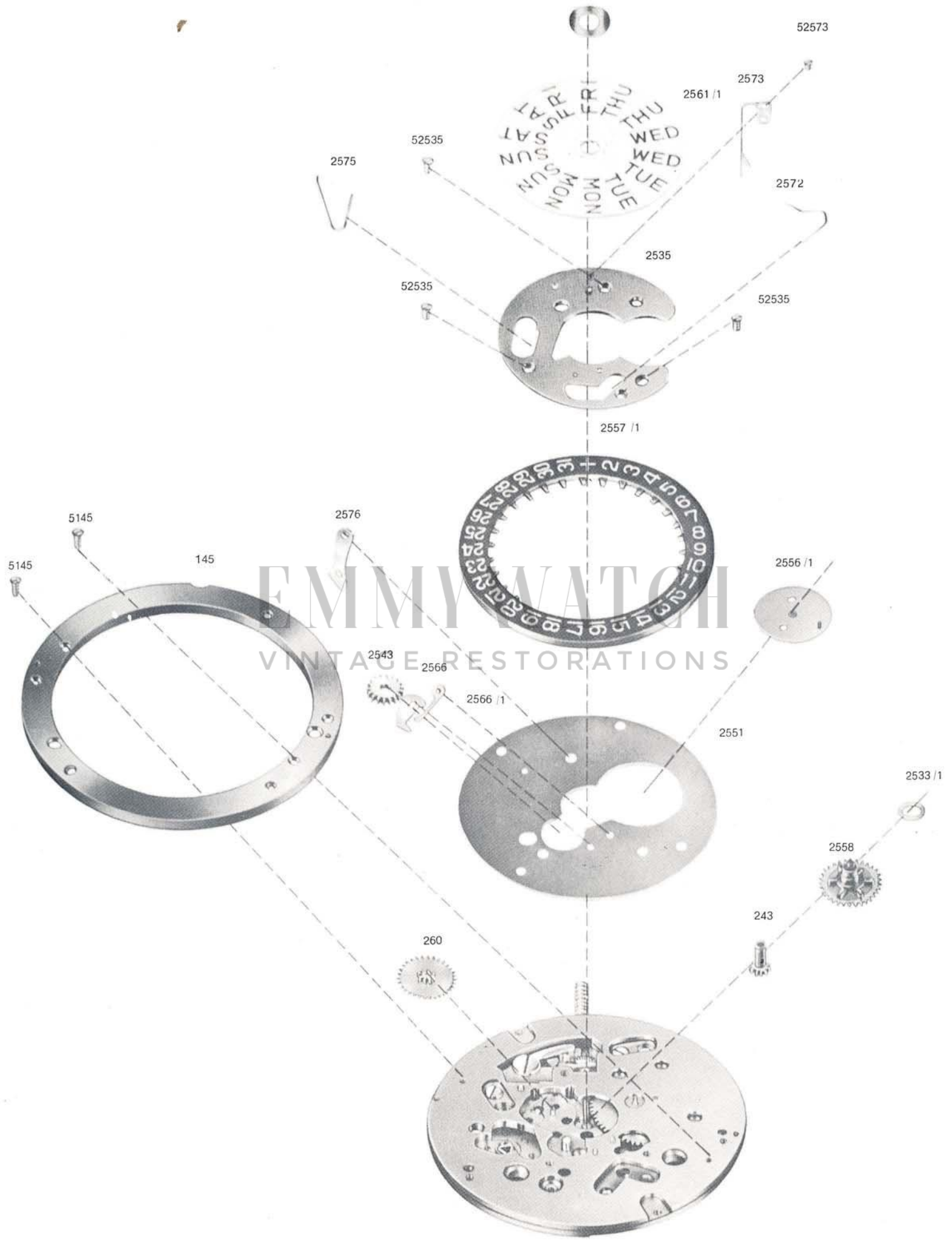

EMMY WATCH
VINTAGE RESTORATIONS

Schutzmarke
1582



FOURNITURES - BESTANDTEILE
WATCH MATERIALS



Marque déposée
1582

No	LISTE DES FOURNITURES	Nr.	BESTANDTEILE	Nr.	LIST OF MATERIALS
100	Platine	100	Werkplatte	100	Plate
106	Pont de barillet et de rouage	106	Federhaus- und Räderwerkbrücke	106	Barrel and train wheel bridge
121	Coq pour spiral plat	121	Unruhkloben für Flachspirale	121	Balance cock for flat hairspring
121/1	Coq p. dispositif amortisseur, spiral plat	121/1	Unruhkloben für Stoss-Sicherung, Flachspirale	121/1	Balance cock for shock-protecting device, flat hairspring
125	Pont de fourchette	125	Stiffenankerloben	125	Pin pallet cock
180	Barillet avec arbre	180	Federhaus mit Federwelle	180	Barrel with arbor
195	Arbre de barillet	195	Federwelle	195	Barrel arbor
201/1	Grande moyenne sans chaussée	201/1	Grossbodenrad ohne Minutenrohr	201/1	Large driving wheel and pinion without cannon pinion
217	Roue moyenne, pour contre-pivot dessus	217	Kleinbodenrad für Deckstein oben	217	Third wheel and pinion, for upper end-piece
224	Roue de seconde, long pivot	224	Sekundenrad mit langem Zapfen	224	Fourth wheel and pinion with second hand bit
243	Chaussée non lanternée	243	Minutenrohr, glatt	243	Cannon pinion without clam notch
250	Roue des heures	250	Stundenrad	250	Hour wheel
260	Roue de minuterie	260	Wechselrad	260	Minute wheel
301	Raquette pour spiral plat	301	Rücker für Flachspirale	301	Regulator for flat hairspring
311	Coqueret empierré	311	Rückerplättchen mit Stein	311	Upper cap jewel with end-piece, f. bal.
330	Plaque de contre-pivot empierré, pour balancier	330	Decksteinplättchen für Unruh	330	Lower cap jewel with end-piece, f. bal.
331	Plaque de contre-pivot sans pierre, pour balancier	331	Deckplättchen ohne Stein für Unruh	331	Lower end-piece, non-jewelled, f. bal.
370	Kif empierré, dessus	370	Kif mit Stein, oben	370	Kif jewelled, upper
371	Kif empierré, dessous	371	Kif mit Stein, unten	371	Kif jewelled, lower
373	Kif non empierré, dessous	373	Kif ohne Stein, unten	373	Kif non-jewelled, lower
401	Tige de remontoir	401	Aufzugwelle	401	Winding stem
407	Pignon coulant	407	Schiebetrieb	407	Clutch wheel
410	Pignon de remontoir	410	Aufzugtrieb	410	Winding pinion
415	Rochet	415	Sperrad	415	Ratchet wheel
420	Roue de couronne	420	Kronrad	420	Crown wheel
425	Cliquet	425	Sperrkegel	425	Click
435	Bascule	435	Wippe	435	Yoke
440	Ressort de bascule	440	Wippenfeder	440	Yoke spring
443	Tirette	443	Stellhebel	443	Setting lever
469	Plaque de maintien de roue des heures	469	Stundenrad-Halter	469	Hour wheel guard
734	Spiral plat réglé	734	Flachspirale regliert	734	Flat hairspring, regulated
771	Ressort de barillet avec ressort d. frein.	771	Zugfeder mit Schleppteder	771	Mainspring with brake spring
790/2	Roue d'échappement, pour contre-pivot dessus	790/2	Hemmungsrad mit Triebwelle für Deckstein oben	790/2	Pin escape wheel for upper end-piece
792	Axe de balancier pour plateau	792	Unruhelle für Hebelscheibe	792	Balance staff for roller
793	Balancier avec plateau et spiral	793	Unruh mit Hebelscheibe und Spirale	793	Balance with roller, regulated
794	Balancier avec doigt et spiral	794	Unruh mit Finger und Spirale	794	Balance with finger, regulated
795	Axe de balancier avec doigt	795	Unruhelle mit Finger	795	Balance staff with finger
797	Fourchette pour plateau	797	Stiffenanker für Hebelscheibe	797	Pin pallet fork for roller
798	Doigt	798	Finger	798	Finger
799	Plateau	799	Hebelscheibe	799	Roller
498	Rondelle de friction	498	Friktionsscheibe	498	Friction washer
1142	Pont supérieur du dispositif automatique	1142	Obere Brücke für Automatorrichtung	1142	Upper bridge for automatic device
1143	Masse oscillante	1143	Schwingmasse	1143	Oscillating weight
1427	Cliquet d'armage	1427	Spannklinke	1427	Tension click
1449	Ressort du cliquet d'armage	1449	Spann-Klinkenfeder	1449	Tension click spring
1480	Roue d'armage	1480	Spannrad	1480	Winding-up wheel
1481	Mobile de réduction	1481	Reduktionsrad	1481	Reduction gear
1482/1	Mobile entraîneur monté de rochet	1482/1	Antriebsorgan montiert für Sperrad	1482/1	Driving gear, mounted for ratchet wheel
1500	Pignon baladeur	1500	Umstelltrieb	1500	Wig-wag pinion
100	Platine	100	Werkplatte	100	Plate
2540	Galet de quantième	2540	Datumrolle	2540	Date roller
2541	Ressort du galet de quantième	2541	Feder für Datumrolle	2541	Date roller spring
2556	Roue entraîneuse de l'indicateur d. q.	2556	Datumanzeiger-Mitnehmerrad	2556	Date indicator driving wheel
2557/1	Indicateur de quantième, décalqué	2557/1	Datumanzeiger mit Druckbild	2557/1	Date indicator, transferred
2559	Roue intermédiaire des jours	2559	Tages-Zwischenrad	2559	Intermediate day wheel
5102	Vis de fixation, spéciale	5102	Werkbefestigungs-Schraube, Spezialausführung	5102	Case screw, special
5106	Vis de pont de barillet et de rouage	5106	Federhaus- und Räderwerkbrücke-Schraube	5106	Barrel and train wheel bridge screw
5121	Vis de coq	5121	Unruhkloben-Schraube	5121	Balance cock screw
5125	Vis de pont de fourchette	5125	Stiffenankerloben-Schraube	5125	Pin pallet cock screw
5311	Vis de coqueret	5311	Rückerplättchen-Schraube	5311	Upper end-piece screw, for balance
5330	Vis de plaque de contre-pivot, p. bal.	5330	Decksteinplättchen-Schraube, für Unruh	5330	Lower end-piece screw, for balance
5415	Vis de rochet	5415	Sperrad-Schraube	5415	Ratchet wheel screw
5435	Vis de bascule	5435	Wippe-Schraube	5435	Yoke screw
5443	Vis de tirette	5443	Stellhebel-Schraube	5443	Setting lever screw
5750	Vis de cadran	5750	Zifferblatt-Schraube	5750	Dial screw
5751	Clef de cadran	5751	Zifferblatt-Schlüssel	5751	Dial key
51142	Vis de pont automatique	51142	Obere Brücke-Schraube für Automatorrichtung	51142	Upper bridge screw, for automatic device
51142-1	Vis de pont automatique	51142-1	Obere Brücke-Schraube, für Automatorrichtung	51142-1	Upper bridge screw, for automatic device
51143	Vis de masse oscillante	51143	Schwingmasse-Schraube	51143	Oscillating weight screw
52541	Vis de ressort du galet de quantième	52541	Datumrolle-Feder-Schraube	52541	Date roller spring screw
52556	Vis de roue entraîneuse de l'ind. de q.	52556	Datumanzeiger-Mitnehmerrad-Schraube	52556	Date indicator driving wheel screw

Empierrage

	Diam. pierre	Diam. trou	Epais. pierre
Roue d'armage	80	31,5	25
Roue d'armage	80	31,5	25
Roue de réduction	80	31,5	25
Roue de réduction	80	31,5	25
Roue entraîneuse	100	51,5	30
Roue entraîneuse	100	51,5	30
Pont de masse oscillante	219	110	38
Grande moyenne	100	21,5	25
Grande moyenne	90	21,5	25
Petite moyenne	100	21,5	25
Petite moyenne	90	21,5	25
Roue de seconde	100	21,5	25
Roue d'échappement	100	13	25
Roue d'échappement	90	13	25
Fourchette	90	13	25
Fourchette	90	13	25
Balancier	80	12	20
Balancier	80	12	20